

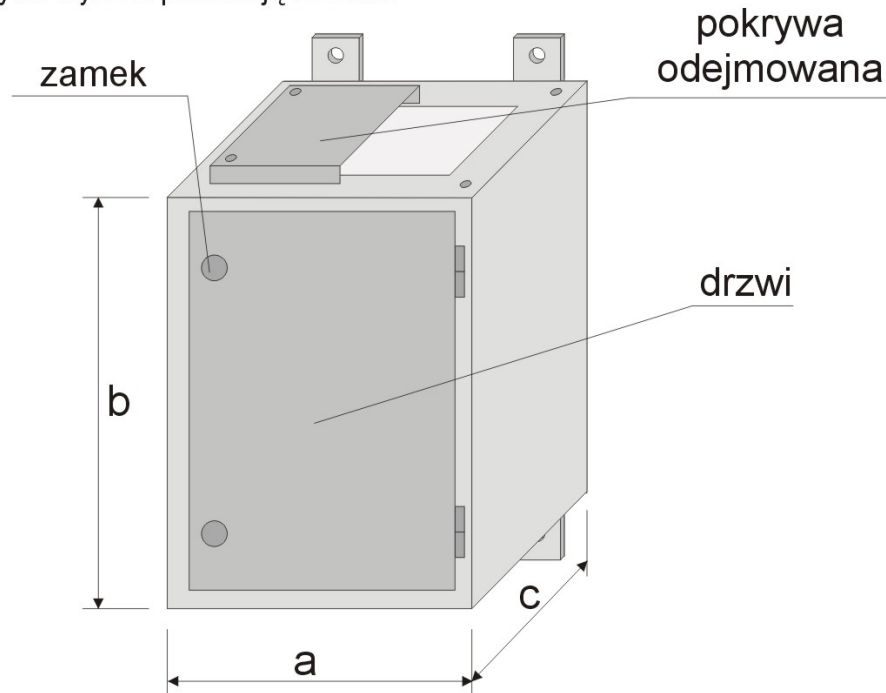

Skrzynka sterownicza SST

1 zamek do skrzynek o wysokości do 600mm,
skrzynki wyższe posiadają 2 zamki



Widok skrzynki sterowniczej SST

CHARAKTERYSTYKA OGÓLNA

Skrzynki przeznaczone są głównie do montażu aparatury elektrycznej w obwodach sterowniczych i sygnalizacyjnych. Wykorzystywane są również do montowania drobnych odbiorów siłowych. Znajdują zastosowanie w telekomunikacji, przemyśle, centrach finansowych itp.

Oslony z blach stalowych są malowane farbami proszkowymi. Drzwi przednie wykonane są z blachy (możliwość przeszklenia fragmentu drzwi). W wykonaniu IV zamiast drzwi stosuje się przykręcaną osłonę. Drzwi zamykane są na zamki zgodnie z życzeniem Klienta. Możliwe jest przystosowanie drzwi do plombowania bądź zamykania na kłódkę. Skrzynki przystosowane są do zabudowy naściennej do zawieszania. Na życzenie można wykonać skrzynki z kotwami lub do zabudowy wnękowej. Dławiki do wprowadzenia kabli zazwyczaj umieszczane są w pokrywie odejmowanej. Wyposażenie należy określić przy zamawianiu.

DANE TECHNICZNE

Dane znamionowe

Wielkość skrzynki	1	2	3	4	5	6
Napięcie znamionowe	do 1kV					
Stopień ochrony	IP54					
Szerokość (a)	200	300	400	600	800	1000
Wysokość (b)	300	400	200	400	600	600
			600	600	800	
			400		1000	
Głębokość (c)	250 (150 lub 200)*					
Masa pustej skrzynki	Od 8 do 33kg					
Zgodność z normami	PN-EN 60439-1:2003, PN-EN 12500:2002					

* wykonanie specjalne.

Istnieje możliwość produkcji skrzynek o innych wymiarach.

Warunki środowiskowe

Skrzynki są przeznaczone do instalowania w warunkach normalnych wg PN-EN 60439-1:2003.

INFORMACJE DODATKOWE

Ze względu na umiejscowienie pokryw odejmowanych oferujemy skrzynki w wykonaniach:

- I - bez pokryw odejmowanych,
- II - z jedną pokrywą odejmowaną (dolną lub górną),
- III - z pokrywą dolną i górną odejmowaną,
- IV - bez pokryw odejmowanych, z osłoną przednią przykręcaną zamiast drzwi.

ELEKTROBUDOWA SA STOSUJE POTWIERDZONY CERTYFIKATAMI ZINTEGROWANY SYSTEM ZARZĄDZANIA ZGODNY Z ISO 9001, ISO 14001, AQAP 2110

SPOSÓB ZAMÓWIENIA

Zamówienia wraz z projektem należy składać bezpośrednio w Dziale Marketingu producenta. Projekt powinien zawierać między innymi wyposażenie elektryczne, usytuowanie oraz kolorystykę skrzynek. Dostawa w opakowaniu foliowym, transport samochodowy.



PRODUCENT:

Oddział Spółki Rynek Dystrybucji Energii 62-505 Konin, ul. Przemysłowa 156
tel. +48 63 2466 200 fax +48 63 2427 292 e-mail: dystrybucja@elbudowa.com.pl

BIURA MARKETINGU / SPRZEDAŻY URZĄDZEN

Region Północny

62-505 Konin, ul. Przemysłowa 156
tel. +48 63 2466 214
fax +48 63 2427 162
e-mail: dystrybucja.marketing@elbudowa.com.pl

Region Południowy

40-246 Katowice, ul. Porcelanowa 12
tel. +48 32 2590 167
fax +48 32 2590 340
e-mail: dystrybucja.poludnie@elbudowa.com.pl

Region Zachodni

53-333 Wrocław, ul. Powstańców Śląskich 28/30
tel. +48 71 3350 193 do 194
fax +48 71 3350 190
e-mail: dystrybucja.zachod@elbudowa.com.pl

Opracowano: sierpień 2004

Producent zastrzega sobie prawo do wprowadzania zmian